

Luft- und Raumfahrt  
**Schließringe**

metrische Reihe aus Aluminium-Knetlegierung

**DIN**  
**65 355**

Aerospace; collars, metric series, wrought aluminium alloy

Aéronautique et espace; bagues, série métrique, en alliage d'aluminium corroyé

In case of dispute the German wording shall be valid.

Diese Norm ist anerkannt durch das Bundesamt für Wehrtechnik und Beschaffung und das Luftfahrt-Bundesamt.

This Standard is approved by Bundesamt für Wehrtechnik und Beschaffung and Luftfahrt-Bundesamt.

Diese Norm berührt Schutzrechte; Auskunft erteilt die Normenstelle Luftfahrt (NL) im DIN Deutsches Institut für Normung e. V., Kamekestraße 8, 5000 Köln 1.

This Standard is subject to proprietary rights. Information may be obtained from Normenstelle Luftfahrt (NL) im DIN Deutsches Institut für Normung e. V., Kamekestraße 8, 5000 Köln 1.

Maße in mm

Dimensions in mm

**1 Maße, Bezeichnung**

**1 Dimensions, designation**

Nicht angegebene Einzelheiten sind zweckentsprechend zu wählen.

Details not specified shall be selected as appropriate.

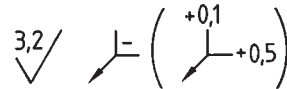

Herstellerkennzeichen  
(Manufacturer's identification mark)

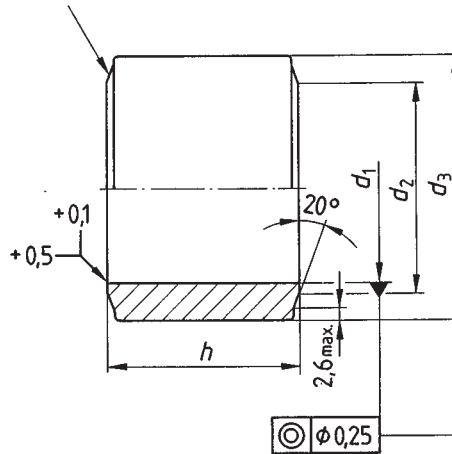

Schließring DIN 65 355 - 08  
(Collar DIN 65 355 - 08)

Benennung (Description) \_\_\_\_\_

Norm-Nummer (Standard number) \_\_\_\_\_

Durchmesser-Kennzahl (Diameter code) \_\_\_\_\_

Fortsetzung Seite 2 und 3  
(Continued on pages 2 and 3)

Normenstelle Luftfahrt (NL) im DIN Deutsches Institut für Normung e. V.

152 23.01

Jede Art der Vervielfältigung, auch auszugsweise, nur mit Genehmigung des DIN Deutsches Institut für Normung e. V., Berlin, gestattet.